



# Ligna

# Ligna

Deze basic, transparante overkapping voor fietsen en motoren past door de open vormgeving moeiteloos in iedere omgeving. De Ligna is eenvoudig met basis- en aanbouwmodules uit te breiden.

*Cet abri simple et transparent pour vélos et motos s'adapte, grâce à sa forme ouverte, à tous types d'environnement. Le ligna est facilement extensible au moyen d'éléments complémentaires.*



VelopA N.V./S.A. BELGIË/BELGIQUE  
Ambachtenlaan 54  
3001 Leuven

Tel. +32 (0)16 823673  
Fax +32 (0)16 823672  
E-mail info@velopa.be

VelopA B.V. NEDERLAND  
Achtthovenerweg 21  
2351 AX Leiderdorp  
Postbus 202  
2350 AE Leiderdorp

Tel. +31 (0)71 5410321  
Fax +31 (0)71 5894152  
E-mail info@velopa.com

VelopA GmbH DEUTSCHLAND  
Beckerfelder Straße 96  
47269 Duisburg  
Postfach 290164  
47261 Duisburg

Tel. +49 (0)203 71299716  
Fax +49 (0)203 7135481  
E-mail info@velopa.com



**Voordelen**

- budgetvriendelijk
- eenvoudig uitbreidbaar
- passend in iedere omgeving
- fundatie uit het zicht

**Uitvoeringen**

- basismodule breedte 2100 mm
- basismodule breedte 3120 mm

**Modulair**

De Ligna is in de lengterichting oneindig uit te breiden met aanbouwmodules van 2040 en/of 3060 mm.

**Middenpadoverkapping**

De Ligna's kunnen tegenover elkaar geplaatst worden, waarbij het middenpad naar keuze wel of niet overkapt wordt.

**Materialen en behandeling**

Frame:

- staal, verzinkt en eventueel gecoat

Dak:

- transparante acrylaat platen

Wanden (optioneel):

- massief HPL paneel: sterk, krasvast en UV-bestendig plaatmateriaal

Informeer naar andere mogelijkheden voor de wandbekleding.

**Kleuren**

Frame:

- vrijwel alle RAL kleuren leverbaar (zie de bestelgids)

Wanden:

- diverse kleuren leverbaar, monsterkaart op aanvraag verkrijgbaar

**Fundatie**

De overkapping wordt gefundeerd op vier, aan de zijsecties bevestigde, betonvoeten die onder het maaiveld worden geplaatst.

Voor alle uitvoeringen is rondom een vrije ruimte van 400 mm nodig.

**Geïntegreerd fietsparkeersysteem**

De Ligna is uit te voeren met het Apropos stuurdraagsysteem waarbij de Apropos op eenvoudige wijze tussen het frame gemonteerd kan worden. De Apropos voor de Ligna met een breedte van 2100 mm (basismodule) of 2040 mm (aanbouwmodule) telt 4 fietsplaatsen.

De Apropos voor de Ligna met een breedte van 3120 mm (basismodule) of 3060 mm (aanbouwmodule) telt 7 fietsplaatsen.

Beide uitvoeringen zijn naar keuze te verkrijgen met aanbindlus of geïntegreerd aanbindoog.

Voor meer informatie over de Apropos, zie blad F030-750.

**Montage**

De Ligna wordt geleverd inclusief montage, uitgevoerd door onze eigen montagemedewerkers.

**Servicecontract**

Het is mogelijk om een servicecontract af te sluiten. Medewerkers van VelopA plegen dan twee of naar wens meerdere keren per jaar onderhoud aan de overkapping en zorgen voor de schoonmaak van de Ligna.

**Advies**

U kunt te allen tijde bij onze product-specialisten terecht voor advies op maat.

**Specifieke kenmerken**

Wij maken het graag voor u mogelijk om snel een aanvraag voor een bouwvergunning in te kunnen dienen. Daarom sturen wij direct met de offerte een technische tekening mee.

**Capaciteit parkeren / Capacité de rangement vélos**

	enkelzijdig / unilatéral 2100 mm	enkelzijdig / unilatéral 3120 mm	tweezijdig / bilatéral 2100 mm	tweezijdig / bilatéral 3120 mm
Aantal fietsen: HoH 375 mm / Nombre de vélos: CàC 375 mm	4	7	8	14
Aantal brommers: HoH 600 mm / Nombre de vélomoteurs: CàC 600 mm	3	4	6	8
Aantal motoren: HoH 800 mm / Nombre de motos: CàC 800 mm	2	3	4	6

**Avantages**

- Petit budget
- Facilement extensible
- Adaptable à tous les environnements
- Fondations invisibles

**Exécutions**

- module de base largeur 2100 mm
- module de base largeur 3120 mm

**Extension**

Le Ligna est extensible sans fin avec les modules d'extension de 2040mm et/ou 3060mm.

**Couverture intermédiaire**

Les Lignas peuvent être placés façade à façade, une couverture intermédiaire peut dans ce cas faire la liaison entre les deux modules.

**Matériaux et traitement**

Cadre:

- acier, galvanisé à chaud et éventuellement coloré

Toit:

- plaques d'acrylate transparent

Parois latérales (en option):

- en HPL, matière solide, anti-griffes et protégée contre les UV

Veuillez prendre contact avec nos services pour d'autres habillages latéraux.

**Couleurs**

Cadre:

- presque toutes les couleurs RAL sont livrables (voir liste de prix)

Parois:

- plusieurs couleurs livrables, échantillons disponibles sur demande

**Fondations**

Les bases des pieds de l'abri sont fixées à quatre blocs de béton préfabriqué, enfouis sous le terrain naturel.

Pour toutes les exécutions, un espace libre d'environ 400 mm est nécessaire autour de la structure.

**Système rangement vélos intégrable**

Le Ligna est combinable avec le système de rangement vélos A Propos qui peut être facilement installé entre le cadre.

L'A Propos, avec une largeur de 2100mm (module de base) ou 2040mm (extension) comporte 4 places vélos. La version en largeur 3120mm (module de base) ou 3060mm (extension) comporte 7 places vélos. Les deux versions sont disponibles avec arceau d'attache ou oeillets d'attache intégrés.

Pour plus d'informations voir fiche info produit F030-750.

Pour plus d'informations voir fiche info produit F030-750.

Pour plus d'informations voir fiche info produit F030-750.

Pour plus d'informations voir fiche info produit F030-750.

Pour plus d'informations voir fiche info produit F030-750.

Pour plus d'informations voir fiche info produit F030-750.

Pour plus d'informations voir fiche info produit F030-750.

Pour plus d'informations voir fiche info produit F030-750.

Pour plus d'informations voir fiche info produit F030-750.

Pour plus d'informations voir fiche info produit F030-750.

Pour plus d'informations voir fiche info produit F030-750.

Pour plus d'informations voir fiche info produit F030-750.

Pour plus d'informations voir fiche info produit F030-750.

Pour plus d'informations voir fiche info produit F030-750.

Pour plus d'informations voir fiche info produit F030-750.

Pour plus d'informations voir fiche info produit F030-750.

Pour plus d'informations voir fiche info produit F030-750.

Pour plus d'informations voir fiche info produit F030-750.

Pour plus d'informations voir fiche info produit F030-750.

Pour plus d'informations voir fiche info produit F030-750.

Pour plus d'informations voir fiche info produit F030-750.

**Combinatietips / Combinaisons**



Delta, S010-250



Tulip, F010-650



Variant+, F030-500



Pi, F040-550

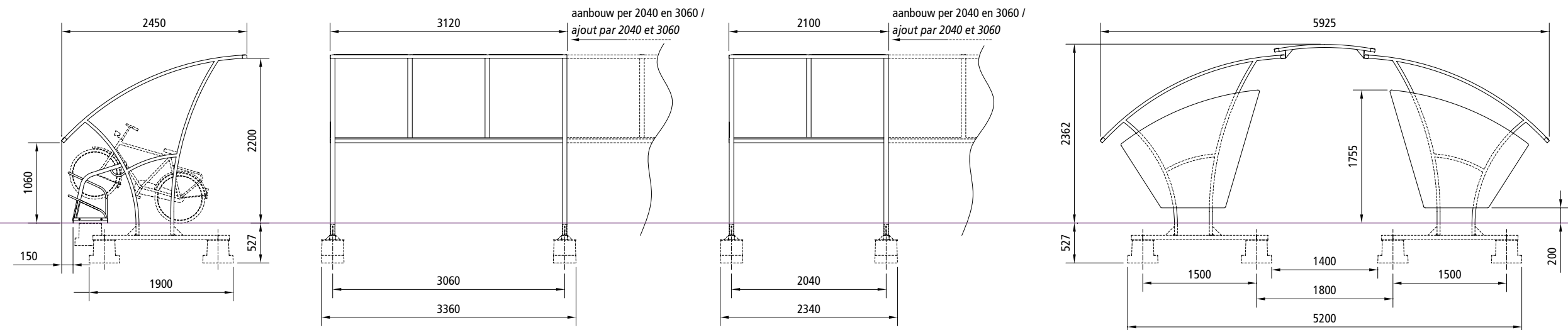

Van alle VelopA fietsparkeersystemen zijn STABU-goedgekeurde bestekteksten beschikbaar. Tous les systèmes pour vélos de VelopA sont agréés STABU.

